

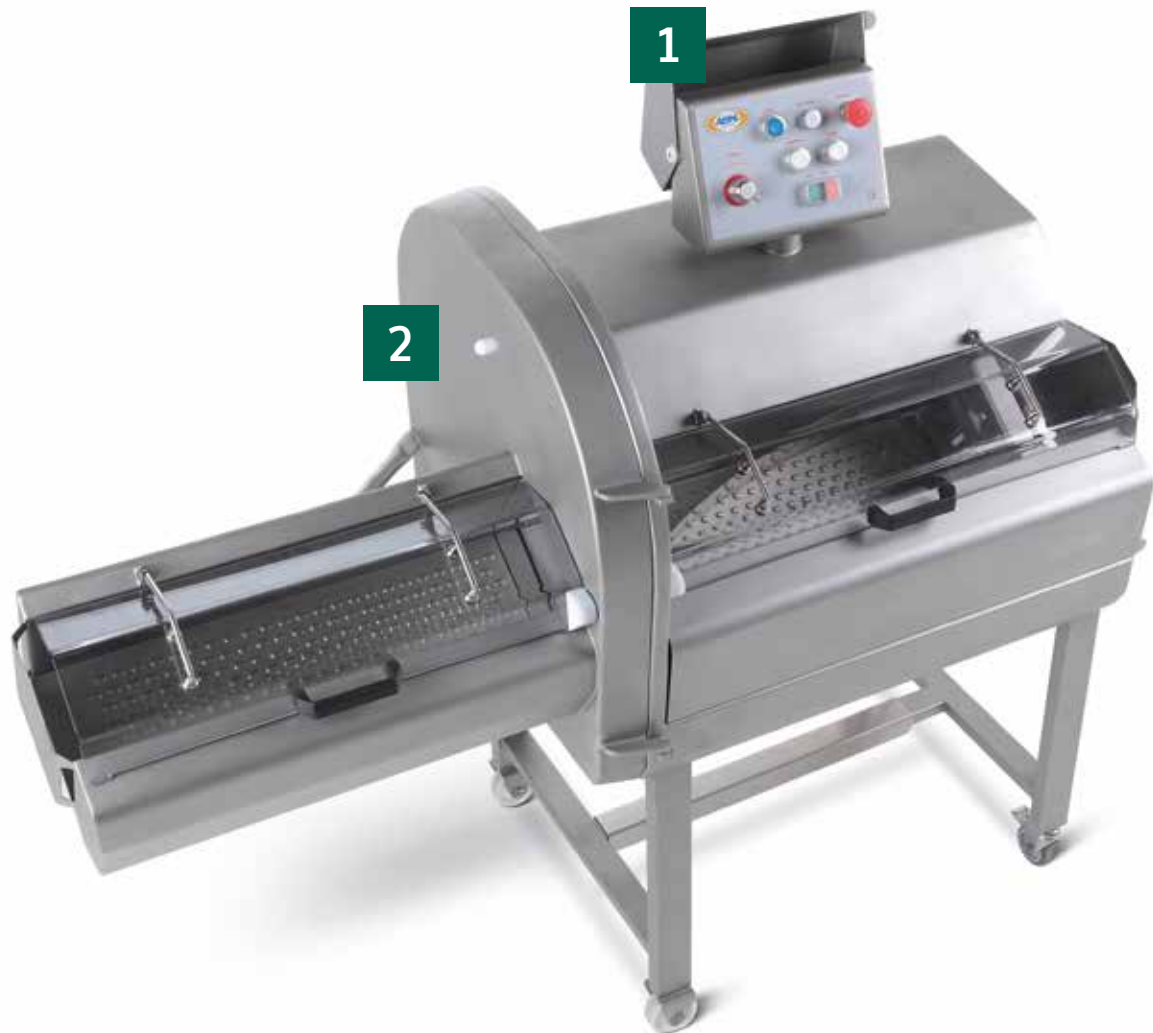

ABM 650

Cotolettatrice / Chop cutter



DOTAZIONI DI SERIE

- Struttura completamente in inox, con porta fissa o basculante
- Taglia 175 porzioni al minuto, con regolazione dello spessore anche durante il funzionamento (possibilità di ottenere spessori da 1 fino a 40 mm, 45 mm a richiesta)
- Posizionamento manuale e ritorno automatico del pressamerce.
- Pannello comandi dotato di coperchio di protezione
- Lame smontabili
- Facilità nella pulizia: completamente lavabile con getto a pressione

STANDARD EQUIPMENT

- *Stainless steel frame with tipping or fixed door*
- *Provides 175 cutting speed per minute, thickness of slicers adjustable from 1 to 40 - 45 mm on demand*
- *Manual positioning and automatic return with programmable carriage travel*
- *Control panel protection*
- *Removable blades*
- *Adopted to high pressure cleaning*

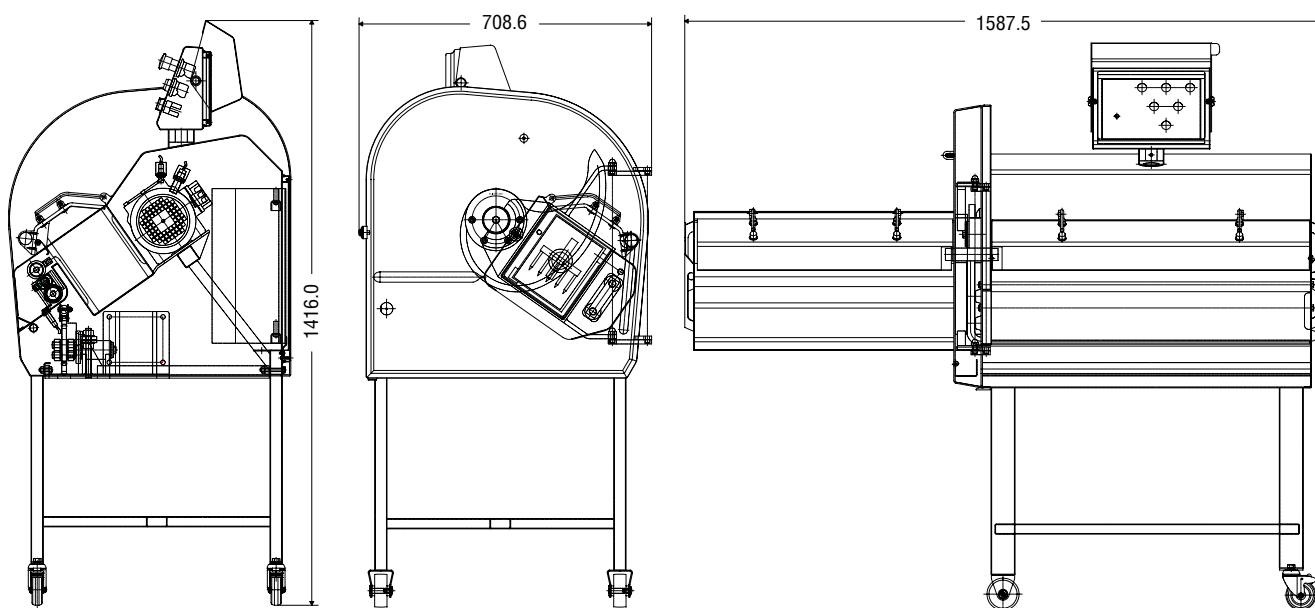

SPECIFICHE TECNICHE / TECHNICAL SPECIFICATION

Capacità taglio	<i>Cutting capacity</i>	184 x 205 x 670 mm
Motore hp	<i>Motor power hp</i>	0,55 Kw
Voltaggio	<i>Voltage</i>	230/400V, 50hz
Comandi bassa tensione	<i>24 Volts control panel</i>	√
Protezione acqua	<i>Water proof</i>	IP 54
Peso netto	<i>Net weight</i>	215 kg
Peso imballato	<i>Packed weight</i>	234 kg
Dimensioni imballo	<i>Packing dimension</i>	1300 x 850 x 1900 mm